

Technische Informationen

SUPER 800-5 P



Raupenfertiger SUPER 800-5 P

Mini Class

TECHNISCHE HIGHLIGHTS

- > Einbaubreiten 0,50 - 3,50 m
- > Einbaukapazität bis 300 t/h
- > Durchfahrtsbreite 1,40 m
- > Motorleistung: 55,4/54 kW bei 2.200 U/min

P

Große Klasse in kleinem Format: Der neue SUPER 800-5 P

Mit dem SUPER 800-5 P präsentiert VÖGELE den ersten Mini Class Fertiger der neuen Generation. In Kombination mit den Ausziehbohlen AB 200 und AB 220 bietet er Einbaubreiten zwischen 0,50 m und 3,50 m - und eignet sich damit optimal für schmale Baumaßnahmen.

Gegenüber dem Vorgänger integriert das „Strich 5“-Modell zahlreiche Neuerungen, wie eine neue und verbesserte Behältermechanik, das neue ErgoBasic 5 Bediensystem oder den optimierten Bedienstand, der eine noch bessere Sicht auf alle für den Einbau relevanten Bereiche bietet.



TECHNISCHE DATEN	Äquivalent EU Stufe 5, US EPA Tier 4f	Äquivalent EU Stufe 3a, US EPA Tier 3
Antrieb		
Motor	flüssigkeitsgekühlter 4-Zylinder-Dieselmotor	
> Ausführung	Deutz	
> Hersteller	Deutz	
> Typ	TCD 2.9 L4	TD 2.9 L4
Leistung		
> Nennleistung	55,4 kW bei 2.200 U/min	54 kW bei 2.200 U/min
> ECO-Stufe	54,7 kW bei 1.800 U/min	49 kW bei 1.800 U/min
Emissionsinformationen		
> Abgasnachbehandlung	DOC, DPF	
> Garantierter Schallleistungspegel	L _{WA} = 104 dB(A) (2000/14/EG, EN ISO 3744; EN 500-6)	
> Schalldruckpegel an den Bedienplätzen	L _{PA} ≤ 85 dB(A) (EN ISO 11201; EN 500-6)	
Kraftstofftank	80 l	
Fahrwerk		
Raupen	mit Gummipplatten	
> Ausführung	mit Gummipplatten	
> Bodenauflage	1.500 x 180 mm	
> Spannvorrichtung	Feder-Spannpaket	
> Laufrollenschmierung	lifetime	
Fahrtrieb	hydraulisch, voneinander unabhängige elektronisch geregelte Einzelantriebe	
Geschwindigkeiten		
> Einbau	bis 30 m/min, stufenlos verstellbar	
> Transport	bis 3,6 km/h, stufenlos verstellbar	
Aufnahmebehälter		
Bevorratung	5,8 t	
Breite	3.090 mm	
Einschütthöhe	590 mm (Behälterboden)	
LKW-Abdruckrollen		
> Standard	pendelnd aufgehängt, mit den Behälterwänden hochklappend	
> Positionierungen	100 mm längs verstellbar, 50 cm nach links versetzbar	

Förderaggregate		
Kratzförderer		
> Ausführung	1, mit wechselbaren Mitnehmerstäben und reversibler Laufrichtung	
> Antrieb	hydraulischer Einzelantrieb	
> Laufgeschwindigkeit	bis 20 m/min, stufenlos verstellbar (manuell sowie auch automatisch)	
Verteilerschnecken		
> Ausführung	2, mit reversibler Drehrichtung, fliegend gelagert	
> Durchmesser	300 mm	
> Antrieb	voneinander unabhängige hydraulische Einzelantriebe	
Höhenlage		
> Standard	stufenlos um 10 cm mechanisch verstellbar	
> Option	stufenlos um 10 cm hydraulisch verstellbar	
Einbauböhlen	AB 200	AB 220
Grundbreite	1,10 bis 2,00 m	1,20 bis 2,20 m
Maximalbreite	3,20 m	3,50 m
Min. Einbaubreite	0,50 m	
Verdichtungsvarianten	V, TV	
Einbaudicke	bis 20 cm	
Heizung		
> Ausführung	elektrisch über Heizstäbe	
> Energieversorgung	Drehstromgenerator	
Transportmaße und Gewichte		
Durchfahrtsbreite	1,40 m	
Länge	Fertiger mit Einbaubohle	
> AB 200/220	4,40 m	
Gewichte	Fertiger mit Einbaubohle	
> AB 200 V	6.180 kg	
> AB 200 TV	6.500 kg	
> AB 220 V	6.500 kg	
> AB 220 TV	6.600 kg	

Legende: DOC = Dieseloxydationskatalysator, DPF = Dieselpartikelfilter, AB = Ausziehbohle, V = mit Vibration, TV = mit Tamper und Vibration

SEITEN- UND VORDERANSICHT

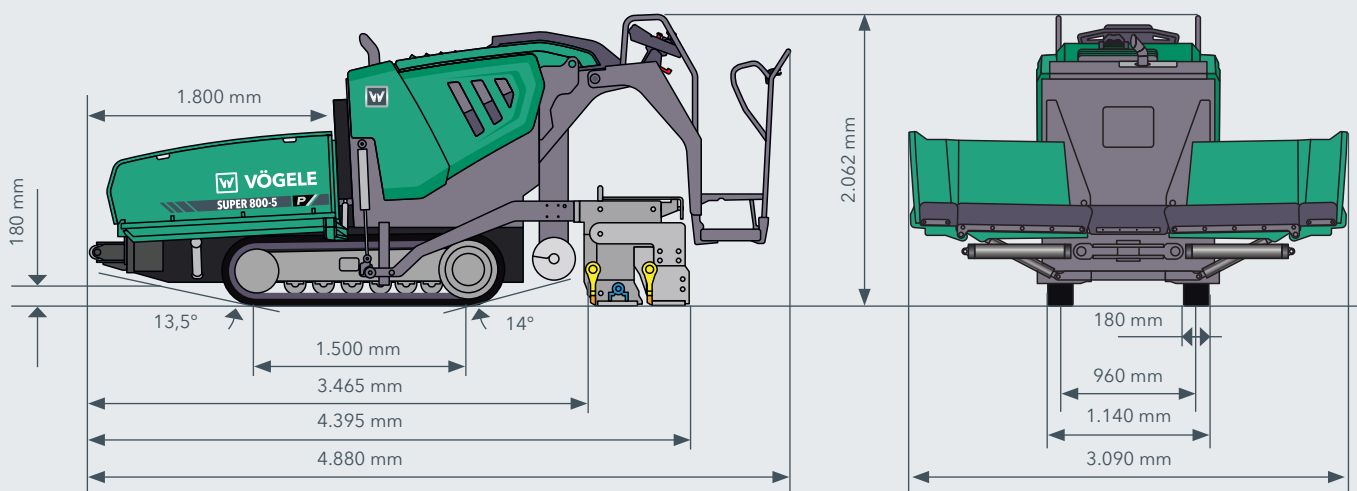

DIE HIGHLIGHTS DES SUPER 800-5 P

- > Großes Einbauspektrum von 0,50 - 3,50 m für eine Vielzahl von Einbaumaßnahmen
- > Optimale Sicht für Bediener durch niedrigen Materialbehälter mit neuer Faltmechanik und erhöhtem Bedienstand
- > Die neue Behältermechanik bietet die Möglichkeit, den Fertiger von beiden Seiten asymmetrisch zu beschicken
- > Verbesserte und intuitive Bedienung durch das neue ErgoBasic 5 Bedienkonzept
- > ErgoBasic 5 Fahrer-Bedienkonsole mit ergonomischer Neigungsverstellung
- > Die Bedienung der Nivellierautomatik Auto Grade Basic ist in die ErgoBasic 5 Bohlen-Bedienkonsole integriert
- > Ablagepaket mit Werkzeughalter, Gepäcknetz, Flaschenhalter, Kleiderhaken und Ladeanschluss für Mobilgeräte
- > Die höhenverstellbare 24 V LED-Beleuchtung erleichtert die Bedienung und bietet erhöhte Sicherheit bei Dunkelheit
- > Flutlicht für eine perfekte Ausleuchtung des Arbeitsbereichs bei Nacht
- > Lichtpaket mit Beleuchtung des Bedienstands, der Nivellieranzeige und des Schneckenraums
- > Ausziehbohle AB 200 und AB 220 mit Vibration sowie Tamper und Vibration (V, TV)

AUSSTATTUNG

SUPER 800-5 P

> Leistungsstarker Drehstromgenerator	<input checked="" type="checkbox"/>
> Einfaches und ergonomisches Bedienkonzept ErgoBasic 5	<input checked="" type="checkbox"/>
> ErgoBasic 5 Bedienkonsole mit Farb-Display	<input checked="" type="checkbox"/>
> Wetterschutzschirm für Bedienstand	<input type="checkbox"/>
> 4 Arbeitsscheinwerfer mit 24 V	<input checked="" type="checkbox"/>
> 4 höhenverstellbare LED-Flutlichter (24 V) für Nachteinsätze	<input type="checkbox"/>
> Schneckenraumbeleuchtung und Beleuchtung der Nivellierzylinder	<input type="checkbox"/>
> Beleuchtung des Fußbereichs und des Zustieg zum Bedienstand	<input type="checkbox"/>
> Pendelnd gelagerte LKW-Abdruckrollen	<input checked="" type="checkbox"/>
> Aufnahmebehälter mit 5,8 Tonnen Volumen	<input checked="" type="checkbox"/>
> Materialbehälter mit separat verstellbaren Seitenwänden	<input checked="" type="checkbox"/>
> Manuelle Höhenverstellung der Verteilerschnecken	<input checked="" type="checkbox"/>
> Hydraulische Höhenverstellung der Verteilerschnecken	<input type="checkbox"/>
> Mechanischer Sensor für Schneckensteuerung	<input checked="" type="checkbox"/>
> Ultraschall-Sensor für die Schneckensteuerung	<input type="checkbox"/>
> Bohlenentlastung (hydraulisch)	<input type="checkbox"/>
> Nivellierautomatik Auto Grade Basic	<input type="checkbox"/>
> Verschiedene Nivelliersensoren	<input type="checkbox"/>
> Reinigungsanlage mit automatischer Abschaltung inklusive Tank und Schlauchaufroller	<input type="checkbox"/>
> Ablagepaket	<input type="checkbox"/>

Die Liste enthält nur einen Auszug aus dem Lieferumfang.
Die Standardausstattung sowie die Optionen können je nach Vertriebsregion unterschiedlich sein.

Standardausstattung optional

JOSEPH VÖGELE AG

Joseph-Vögele-Str. 1
67075 Ludwigshafen
Deutschland

T: +49 621 8105-0
F: +49 621 8105-461
M: marketing@voegele.info

www.voegele.info

