

Technische Informationen

MOBICAT MC 100(i) EVO



Raupenmobiler Backenbrecher

Einsatz in Naturstein und Recycling

MOBICAT EVO

Baureihe

HIGHLIGHTS

- > Continuous Feed System (CFS) für optimale Brecherbeschickung
- > Innovatives Brecherdeblockiersystem für kürzeste Stillstandzeiten
- > Effizienter und kraftvoller Diesel-Direktantrieb D-DRIVE
- > Einfache Steuerung durch menügeführtes Touchpanel



Mobiler Backenbrecher MOBICAT MC 100(i) EVO

Der kleinste mobile Backenbrecher besticht durch Kompaktheit und Zuverlässigkeit. Einsetzbar in unterschiedlichsten Materialien, eröffnet die Anlage sowohl Abbruch- als auch

Lohnbrechunternehmern ein breites Betätigungsfeld. Dank Diesel-Direktantrieb ist die MOBICAT MC 100(i) EVO sparsam im Verbrauch.

TECHNISCHE DATEN MC 100(i) EVO	
Aufgabeeinheit	
Aufgabeeleistung bis ca. (t/h)	220 ¹⁾
Aufgabegröße max. (mm)	855 x 530 x 320
Aufgabehöhe (mit Erweiterung) (mm)	3.200 (3.720)
Trichtervolumen (mit Erweiterung) (m ³)	3,2 (7,1)
Breite x Länge (mit Erweiterung) (mm)	1.900 x 3.000 (3.100 x 2.800)
Vibrationsaufgaberinne	
Breite x Länge (mm)	870 x 3.940
Seitenaustragsband (optional)²⁾	
Breite x Länge (verlängert) (mm)	500 x 2.700 (5.000)
Abwurfhöhe ca. (verlängert) (mm)	2.110 (3.000)
Brecher	
Einschwingen-Backenbrecher Typ	STR 95 - 055
Brechereinlauf Breite x Tiefe (mm)	950 x 550
Brechergewicht ca. (kg)	12.000
Brecherantrieb Art, bis ca. (kW)	direkt, 160
Verstellbereich der Spaltweite (mm)	20 - 130 ³⁾
Spaltverstellung	vollhydraulisch
Brechleistung⁴⁾	
Brechleistung bei CSS = 60 mm bis ca. (t/h)	105
Brechleistung bei CSS = 85 mm bis ca. (t/h)	150
Brecherabzugsband	
Breite x Länge (verlängert) (mm)	1.000 x 8.600 (10.100)
Abwurfhöhe ca. (verlängert) (mm)	3.050 (3.660)
Antriebsaggregat	
Antriebskonzept	diesel-direkt ⁵⁾
Antriebsleistung Dieselmotor Deutz (kW)	155 - 165 ⁶⁾
Generator (kVA)	85
Transport	
Transporthöhe ca. (mm)	3.200
Transportlänge ca. (mm)	12.965
Transportbreite max. (mm)	3.000
Transportgewicht Grundanlage - max. Ausstattung ca. (kg)	30.000 - 36.000

¹⁾ abhängig von der Art und Zusammensetzung des Aufgabematerials, der Aufgabegröße, der Vorabsiebung sowie der zu erzielenden Endkorngröße
²⁾ Seitenaustragsband verbleibt zum Transport an der Anlage
³⁾ CSS: Spitze- Grund; der Spaltweitenbereich kann durch die Verwendung spezieller Brechbacken und / oder Distanzplatten verändert werden
⁴⁾ bei Hartgestein, CSS = Close Side Setting
⁵⁾ alle Nebenantriebe elektrisch
⁶⁾ abhängig von der jeweiligen Abgasnorm

BETRIEBSSTELLUNG

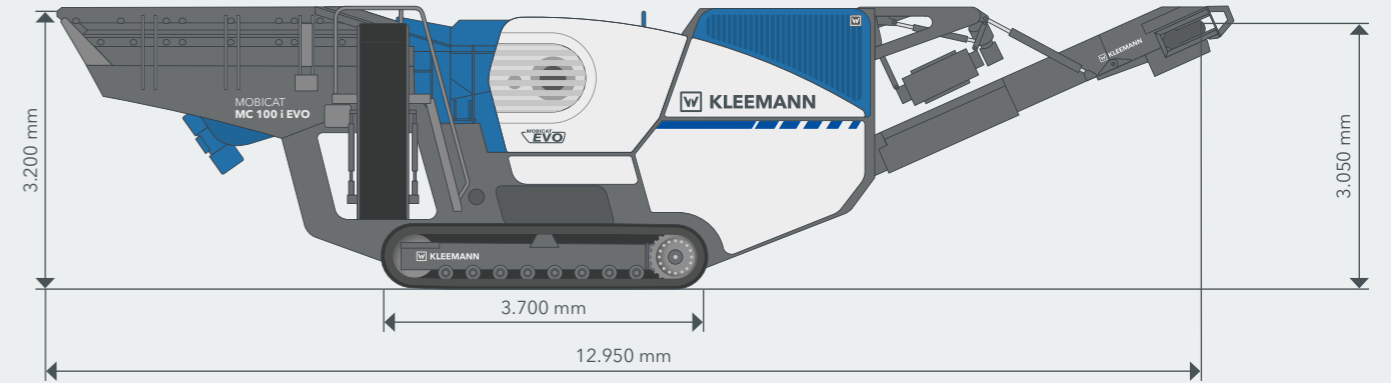

MATERIALFLUSS

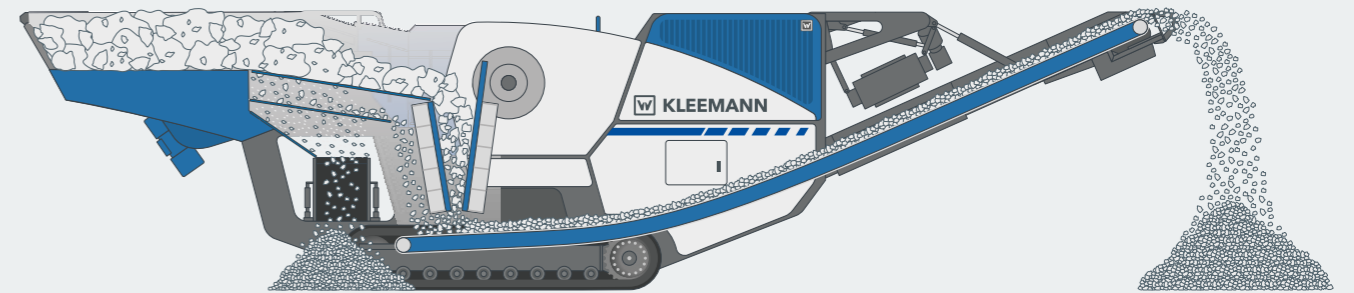

Mit ihrem geringen Gewicht und den sehr kompakten Abmessungen kann die MOBICAT MC 100(i) EVO direkt vor Ort zum Einsatz kommen - selbst auf engen oder schlecht erreichbaren Baustellen in Innenstädten. Auch für kurze Rüstzeiten wird gesorgt: Durch die in das Chassis integrierte Aufgabeeinheit entfällt das Auf- und

Einklappen der Trichterwände komplett. Eine menügeführte Bedienung mit Fließtextfehleranzeige ermöglicht eine einfache und intuitive Bedienung. Außerdem ist ein schneller Zugang zum Bedienpanel über eine separate kleinere Klappe (Door-in-Door) eingerichtet.

STANDARD AUSSTATTUNG

- > Ins Chassis integrierte Trichterwände
- > Frequenzgeregelte Aufgaberinne mit integrierter Vorabsiebung
- > Intelligentes Überlastsystem bei punktuellen, kurzfristigen Überlasten zum Schutz des Brechers
- > Brechbacken aus hochwertigem Mangan-Hartstahl, die zur gleichmäßigen Abnutzung gewendet werden können
- > Fernsteuerung: Kabel- und Funkfernsteuerung inkl. Abschaltfunktion für Aufgabereinheit
- > Steuerung mit Touchpanel, abschließbarer Schaltschrank, staub- und vibrationsgeschützt
- > Wassersprühsystem zur Staubreduzierung
- > Beleuchtung, 3 LED Strahler mit ausziehbarem Lichtmast

OPTIONEN

- > Trichtererweiterung klein bis Gesamtrichtervolumen von ca. 6 m³, starre Ausführung
- > Trichtererweiterung groß bis Gesamtrichtervolumen von ca. 7,1 m³, hydraulisch klappbar und verriegelbar
- > Seitenaustragsband, hydraulisch klappbar, beidseitig einsetzbar und in zwei Längen verfügbar
- > Große Auswahl an verschiedenen Vorsiebbelägen für Unter- und Oberdeck
- > Bühne Rostrinne in Förderrichtung links neben der Rinne für Wartungs- und Servicetätigkeiten (Standard rechts)
- > Continuous Feed System CFS für kontinuierliche Brecherauslastung
- > Brecherdeblockiersystem, zum Anfahren des Brechers bei gefülltem Brechraum, Vor- und Rückwärtslauf möglich
- > Automatische Schmierung der Brecherlager
- > Elektromagnetabscheider, Permanentmagnetabscheider, Magnetvorbereitung
- > Verlängertes Brecherabzugsband, hydraulisch klappbar
- > Bandwaage, verfügbar für Brecherabzugsband
- > Klimapakete: Heizpaket
- > Steckdose 110 V
- > Linienkopplung zur Verlinkung mit weiteren KLEEMANN Anlagen
- > Wasserpumpe mit Drucküberwachung
- > Track Pads für die Fahrwerksketten zum Schutz des Untergrunds
- > Premiumbeleuchtung zur erweiterten Ausleuchtung von Arbeitsräumen



Ein wirtschaftlicher Betrieb der Maschine erfordert auch die Auswahl der richtigen Verschleißteile. Die KLEEMANN Originalteile sind optimal auf die Anforderungen von Anwender und Maschine abgestimmt. Durch Anwendungs-Know-how und eine kompetente Beratung unterstützen wir unsere Kunden, das optimale Verschleißteil für ihre individuelle Anwendung zu finden. Weitere Informationen: parts.wirtgen-group.com

KLEEMANN GmbH

Manfred-Wörner-Str. 160
73037 Göppingen
Deutschland

T: +49 7161 206-0
F: +49 7161 206-100
M: info@kleemann.info

www.kleemann.info

